

ULTRA-FLOW® PLUS

ULTRA-FLOW® PLUS

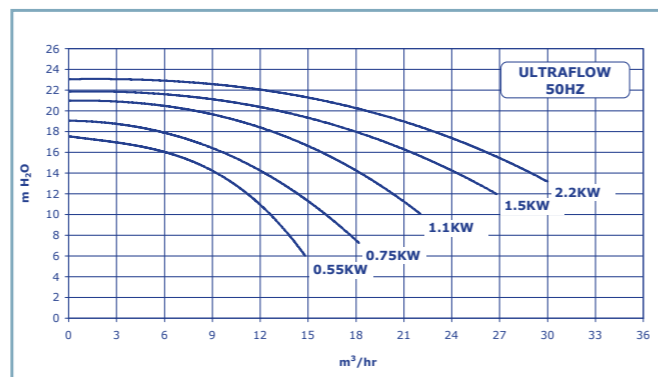
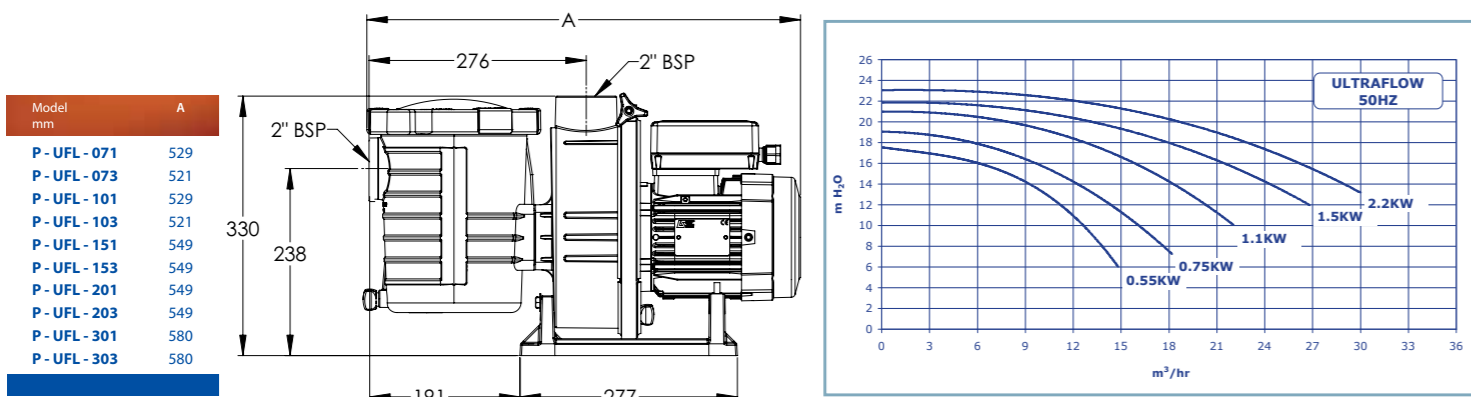

Model - Modell - Model Modèle - Modelo - Modello		mH ₂ O							
		8	10	12	14	16	18	20	22
		m³/h							
P-UFL-071-073-B071-B073	0,55 kW	13,8	12,6	11,2	9	6			
P-UFL-101-103-B101-B103	0,75 kW	17,8	16,2	14,3	12,2	9,5	5,6		
P-UFL-151-153-B151-B153	1,1 kW		21,9	20,3	18,3	15,7	12,6	7,8	
P-UFL-201-203-B201-B203	1,5 kW			26,8	24,4	21,5	18	11,5	2
P-UFL-301-303-B301-B303	2,2 kW				28,8	26,2	22,7	19	12

Max Operating Pressure/ Max. Betriebsdruck/ Max. bedrijfsdruk	3,5 bar	Pression de fonctionnement max./ Presión máxima de funcionamiento/ Pressione massima di esercizio
Protection Type/ Schutzart/ Beschermingstype	IP55	Type de protection/ Tipo de protección/ Tipo di protezione
Insulation Class/ Isolationsklasse/ Isolatieklass	F	Classe d'isolant/ Clase de aislamiento/ Classe di isolamento
Revolutions per Minute (RPM)/ Umdrehungen pro Minute/ Toeren per minuut (TPM)	2850	Tours par minute (TPM)/ Revoluciones por minuto (RPM)/ Giri al minuto (RPM)
Max Noise Level/ Max. Geräuschpegel/ Max. geluidsniveau	< 70 dB (A)	Niveau de nuisance sonore max./ Máximo nivel de ruido/ Livello massimo di rumore
Voltage(s)/ Elektrische Spannung(en)/ Voltage(s)	230-400 V	Tension(s)/ Tensión(es)/ Voltaggio
Phase(s)/ Fase(n)/ Fase(n)	1~/3~	Phase(s)/ Fase(s)/ Fasi

Pentair Water Belgium bvba
 Industriepark Wolfstee - Toekomstlaan 30 - 2200 Herentals - Belgium
 Tel: +32 14 25 99 11 - Fax: +32 14 25 99 73

Pentair Water Germany GmbH
 Wiesenstraße 4, 64347 Griesheim - Germany
 Tel: +49 615 584 170 - Fax: +49 61 55 84 17 99

Pentair Water Middle East
 Apt. # 404, Al Buhaira Building - Corniche Street, Al Buhaira - Al Majaz, PO Box: 32789,
 Sharjah - UAE • Tel: +971 65 72 05 52 - Fax: +971 65 72 05 53

Pentair Water South Africa
 PO Box 11325, 15 Miller Road, Nuffield Springs, 1567 Selcourt (South Africa)
 Tel: +27 118 185 818 - Fax: +27 118 183 710
 e-mail: mail@pw-europe.com • website:www.pentairpooleurope.com

10-10

High performance pump



Ultra-efficient, ultra-quiet and ultra-reliable

The correct pump should circulate all a pool's water at least 4 times a day, as efficiently as possible. Greater efficiency means lower running costs... and the key lies in the heart of the pump's design. The secret is to minimise friction and turbulence. Less friction means greater efficiency. Less turbulence means less noise. That's why all Pentair pumps feature a proprietary hydraulic design which has been refined over 40 years for superior performance. Ultra-Flow® delivers energy-saving performance, ease of maintenance and service, as well as long-term reliability. The Ultra-Flow® pump is a pump you can count on. It works twice as hard and delivers superior performance. Exceptionally quiet, rapid-priming and versatile, this pump is designed to exceed all your expectations and is available in various models, from 0,55 kW to 2,2 kW, to suit any application.

Standard features include

- Unique "Cam & Ramp" locking lid is easy to remove and replace with a simple quarter turn
- Very large strainer basket allows for ease of maintenance and extends cleaning intervals
- 2" ports for fast priming and more efficient flow
- Guarantees optimum efficiency and keeps servicing to an absolute minimum
- Specially engineered for quiet operation
- Stainless steel band clamp for easy removal of the power end
- 3-year warranty
- CE-approved
- **Also available as booster pump**



Pompe haute performance

Ultra-efficace, ultra-silencieuse et ultra-fiable

Une bonne pompe doit pouvoir faire circuler toute l'eau d'une piscine au moins 4 fois par jours, aussi efficacement que possible. Un meilleur rendement offre des coûts d'exploitation réduits... et la clé réside au coeur de la pompe. Le secret est de minimiser les frictions et turbulences. Moins de friction permet d'accroître le rendement. Moins de turbulence diminue de bruit. C'est la raison pour laquelle toutes les pompes Pentair présentent une conception hydraulique brevetée qui a été affinée pendant plus de 40 ans pour acquérir une performance supérieure. Ultra-Flow® offre une performance économe en énergie, une maintenance et un service aisé, ainsi qu'une fiabilité de long-terme. Ultra-Flow® est une pompe sur laquelle vous pouvez compter. Elle fournit le double de puissance et une performance supérieure. Exceptionnellement silencieuse, d'amorçage rapide et polyvalente, cette pompe est conçue pour dépasser toutes vos attentes et existe en différents modèles, de 0,55 kW à 2,2kW, pour s'adapter à toutes applications.

Caractéristiques

- Le couvercle unique à verrouillage "Cam & Ramp" est facile à enlever et à remplacer par un simple quart de tour
- Le très grand panier-filtre rend la maintenance aisée et allonge les intervalles de nettoyage
- Orifices de 2" pour amorçage rapide et flux plus efficace
- Garantit une efficacité optimale et réduit l'entretien au strict minimum
- Conçu spécialement pour un fonctionnement silencieux
- Collier en acier inoxydable pour retrait facile de l'extrémité motrice
- Garantie de 3 ans
- Homologation CE
- **Aussi disponible comme surpresseur**

ULTRA-FLOW® PLUS

Pomp met hoge prestatie

Ultra-efficiënt, ultra-geruisarm en ultra-betrouwbaar

De perfecte pomp moet minstens 4 keer per dag het zwembadwater laten circuleren. Meer efficiëntie betekent lagere bedrijfskosten... de sleutel ligt in het hart van het pompontwerp. Het geheim ligt in het minimaliseren van weerstand en turbulenties. Minder weerstand betekent meer efficiëntie. Minder turbulentie betekent minder geluid. Daarom beschikken alle pompen van Pentair over een hydraulisch systeem dat over de afgelopen 40 jaar werd geperfectioneerd voor een optimale werking. Ultra-Flow® levert vermogen bij laag energieverbruik, eenvoudig onderhoud, en langdurige betrouwbaarheid. De Ultra-Flow® pomp is een pomp waarop u kunt rekenen. Ze werkt twee keer zo hard als een normale zwembadpomp en levert optimale prestaties. Buitengewoon stil, hoog debiet en veelzijdig. Deze pomp is ontworpen om aan al uw wensen te voldoen en is verkrijgbaar in verschillende modellen; van 0,55 kW tot 2,2 kW.

Standaard eigenschappen

- Dekselbevestiging met 'bajonetsysteem' kan makkelijk worden verwijderd en vervangen door hem met een kwart slag te draaien
- Extra grote voorfilter zorgt voor makkelijk onderhoud en verlengt de reinigingsintervallen
- 2" openingen voor snelle voeding en efficiëntere doorstroming
- Garandeert optimale efficiëntie en reduceert onderhoud tot een minimum
- Speciaal ontworpen voor geruisarm gebruik
- Klemband voor eenvoudig verwijderen van de aandrijfszijde
- Beschikbaar in één- en drie-fasemodellen
- 3 jaar garantie
- CE-gecertificeerd
- Auch verfügbar als Druckpumpe
- **Eveneens beschikbaar als drukpomp**



Hochleistungspumpe

Ultra-effizient, ultra-leise und ultra-zuverlässig

Die richtige Pumpe sollte das gesamte Beckenwasser mindestens 4 mal pro Tag so effizient wie möglich umwälzen. Größere Effizienz bedeutet geringere Betriebskosten... und der Schlüssel hierzu liegt in der Konstruktion der Pumpe. Das Geheimnis liegt in der Minimierung von Reibung und Turbulenzen. Geringere Reibung bedeutet höhere Effizienz. Geringere Turbulenzen bedeuten leiseren Betrieb. Aus diesem Grund verfügen die Pumpen von Pentair über ein einzigartiges Hydraulikdesign, das über 40 Jahre auf eine überlegene Leistung hin getrimmt wurde. Ultra-Flow® bietet energiesparende Leistung, einfache Wartung und Bedienung sowie eine dauerhafte Zuverlässigkeit. Die Ultra-Flow® Pumpe ist eine Pumpe, auf die Sie sich verlassen können. Sie arbeitet doppelt so hart und bietet überragende Leistung. Mit ihrem außergewöhnlich leisen Betrieb, schnellem Ansaugverhalten und ihrer Vielseitigkeit übertrifft diese Pumpe all Ihre Erwartungen. Sie ist in verschiedenen Ausführungen von 0,55 kW bis 2,2 kW erhältlich, um jeglichen Anforderungen zu genügen.

Im Standard-Funktionsumfang enthalten

- Einzigartiger Deckelverschluss mit "Nockenrampe". Der Deckel ist mit nur einer Vierteldrehung leicht an- und abnehmbar
- Sehr großer Filter-Siebbehälter ermöglicht eine einfache Wartung und verlängert die Wartungsintervalle
- 2"-Anschlüsse für schnelles Anlaufen und effizienteres Strömungsverhalten
- Optimale Effizienz und minimale Wartungsanforderungen garantiert
- Spezielle, lauleise Konstruktion
- Klemmschelle aus rostfreiem Stahl zur einfachen Demontage der Antriebsseite
- 3 Jahre Garantie
- CE-zertifiziert
- **Auch verfügbar als Druckpumpe**

Bomba de alto rendimiento

Ultra-eficiente, ultra-silenciosa y ultra-fiable

Una bomba idónea tiene que hacer circular todo el agua de la piscina al menos 4 veces al día, con la mayor eficacia posible. Una alta eficacia se traduce en menores costos de funcionamiento... y la clave se halla en el diseño interior de la bomba. El secreto radica en minimizar la fricción y las turbulencias. Una fricción menor hace posible un mayor rendimiento. Menos turbulencias implican menos ruido. Por esta razón, las bombas Pentair están dotadas de un diseño hidráulico exclusivo con más de 40 años de experiencia. Ultra-Flow® le ofrece ahorro de energía y facilidad de mantenimiento y uso, así como fiabilidad a largo plazo. La bomba Ultra-Flow® es una bomba con la que siempre podrá contar. Funciona a doble potencia y le ofrece un mejor rendimiento. Excepcionalmente silenciosa, versátil y de cebado rápido, por su diseño esta bomba superará sus expectativas. Está disponible en varios modelos desde 0,55 kW a 2,2 kW para adaptarse a cualquier uso.

Las características

- Su tapa exclusiva "Cam & Ramp" se extrae con facilidad y se sustituye con un simple cuarto de vuelta
- El prefiltro de gran tamaño hace posible que su mantenimiento sea sencillo y evita tener que limpiar muy a menudo
- Las bocas de 2" permiten un cebado rápido y un flujo más eficiente
- Garantiza una eficiencia óptima y exige un mantenimiento mínimo
- Construida especialmente para un funcionamiento silencioso
- Abrazadera de acero inoxidable para un fácil desmontaje del motor
- Garantía de 3 años
- Homologación CE
- **También disponible como bomba de presión**

Pompe ad alto rendimento

Ultra-efficiente, ultra-silenziosa e ultra-affidabile

La pompa giusta dovrebbe far circolare tutta l'acqua di una piscina almeno 4 volte al giorno, e dovrebbe farlo nel modo più efficiente possibile. Una maggior efficienza significa costi di gestione minori... e la soluzione è racchiusa nell'anima della struttura della pompa. Il segreto è quello di ridurre al minimo l'attrito e la turbolenza. Minor attrito significa maggior efficienza. Minor turbolenza significa minor rumore. Ecco perché tutte le pompe Pentair dispongono di un sistema idraulico brevettato che è stato sviluppato e costantemente migliorato nel corso degli ultimi 40 anni per garantire ottime prestazioni. Ultra-Flow® garantisce prestazioni a basso consumo energetico, semplicità di manutenzione e servizio, oltre ad affidabilità a lungo termine. La pompa Ultra-Flow® è una pompa alla quale affidarsi. Doppia potenza per offrire massime prestazioni. Il suo esercizio eccezionalmente silenzioso, il rapido avviamento e la sua versatilità rendono questa pompa capace di superare ogni aspettativa. Inoltre, è disponibile in vari modelli da 0,55 kW a 2,2 kW adatti a qualsiasi applicazione.

Caratteristiche standard

- Coperchio con chiusura speciale "Cam & Ramp" facile da aprire e richiudere, con una rotazione di un quarto di giro
- Ampio cestello filtro per facilitare gli interventi di manutenzione e per ridurre la frequenza di pulizia
- Raccordi da 2" per un avviamento veloce e un flusso più efficiente
- Massima efficienza e riduzione al minimo degli interventi di manutenzione
- Struttura studiata per garantire la silenziosità di esercizio
- Fascetta in acciaio inox per la rimozione semplificata dell'estremità motrice
- 3 anni di garanzia
- Omologazione CE
- **Anche disponibile come pompa booster**



TOGETHER WE BUILD DREAMS THAT INNOVATE

www.pentairpooleurope.com

 **Pentair**
Pool Products®