



BV 36/500

BV 80/500



Datenblatt

Prüfstand für Klappen

Grundausrüstung

- ▣ Spanneinheit für Klappen bis DN 500 / 20"
- ▣ Hydraulische Aufspannung mit einer Spannkraft bis zu 36 / 80 Tonnen
- ▣ Sicherheitsverriegelung - solange Druck im Prüfling ist
- ▣ Max. Prüfdruck bei DN 500 / 20" bis zu 15 / 50 bar
- ▣ Hochdruck Wasserprüfung bis zu 60 bar von der Unterseite
- ▣ Luftdruck Prüfung bis zu 6 bar von der Unterseite
- ▣ METRUS Präzisionsventiltechnik
- ▣ Eloxierte, chemikalienresistente Fronttafeln
- ▣ Steuerstand aus Edelstahl
- ▣ Geschlossener Wasserkreislauf
- ▣ Edelstahl-Verrohrung und Verschraubungen
- ▣ Visuelle Sitzleckageprüfung von oben möglich

Specifications

Test Bench for Butterfly Valves

Basic features

- ▣ Clamping unit for butterfly valves up to DN 500 / 20"
- ▣ Hydraulic clamping force up to 36 / 80 tons
- ▣ Safety interlock system while valve is under pressure
- ▣ Max. test pressure at DN 500 / 20" up to 15 / 50 bar
- ▣ High pressure water test up to 60 bar from bottom side
- ▣ Low pressure air test up to 6 bar from bottom side
- ▣ METRUS Precision valves
- ▣ Anodized, chemical resistant front panels
- ▣ Stainless steel control cabinet
- ▣ Closed water cycle
- ▣ Piping and fittings in stainless steel
- ▣ Visual seat leakage control from the top



Optionen

- ☐ Externer Prüfanschluss - zur Prüfung von Armaturen über DN 500 / 20" neben der Spannstelle
- ☐ Manometer Rondell für 4 + 1 Manometer
- ☐ Sicherheitsdruckbegrenzung
- ☐ CRS - Computer Registrierungs System mit PC am Tragarm

Options

- ☐ External testing adapter - for testing valves larger than DN 500 / 20" beside the calmping unit
- ☐ Gauge turret for 4 + 1 gauges
- ☐ Safety pressure limitation system
- ☐ CRS - Computer Registration System with panel PC

Abmessungen / Dimensions

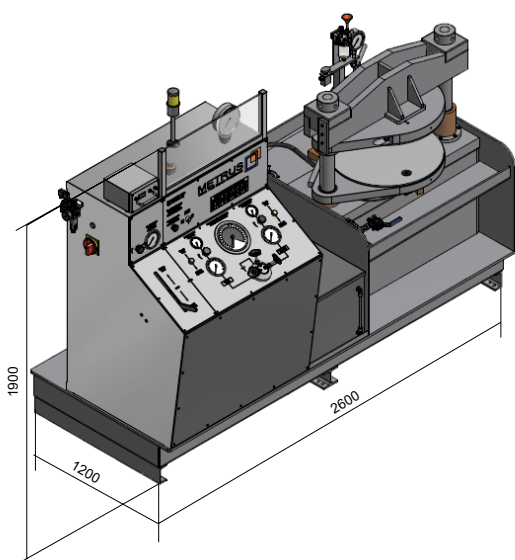

Prüfdrucktabelle / Test Pressure Table

Flansch Flange		Max. Prüfdruck [bar] Max. Test Pressure [bar]	
		BV 36/500	BV 80/500
[mm]	[inch]	bar / PSI	bar / PSI
DN 100	4"	60 / 870	60 / 870
DN 150	6"	60 / 870	60 / 870
DN 200	8"	60 / 870	60 / 870
DN 250	10"	45 / 652	60 / 870
DN 300	12"	35 / 508	60 / 870
DN 350	14"	27 / 392	60 / 870
DN 400	16"	24 / 348	50 / 725
DN 450	18"	18 / 261	40 / 580
DN 500	20"	15 / 218	30 / 435