

ローケン史上最高スペック誕生

# S2000

超高張力鋼板対応型



# 更なる進化を遂げ、ローケン史上最高スペックへ

## 型式:S2000

スウェーデン鋼、ホットスタンプ鋼、超高張力鋼板・・・その他全ての鋼板に性能を発揮!



## 超々高張力鋼板に対応

「月光金太郎GK-KIN(別売り)」をご使用頂くことで、一般鋼板から最新の超々高張力鋼板まで全てこの1本で最高の切れ味をご提供できます。S2000で1番研磨のみ再研磨してもらう事で、何度でも新品の切れ味が蘇ります。

## シンプルな操作感

「セッティング・1番研ぎ・2番研ぎ」の3工程で誰でも簡単に再研磨することが可能です。

## φ6.5 研磨機能を追加

従来機のφ8~10の研磨範囲に加え、新たにφ6.5が研磨可能になりました。

### ▼ 本体寸法図

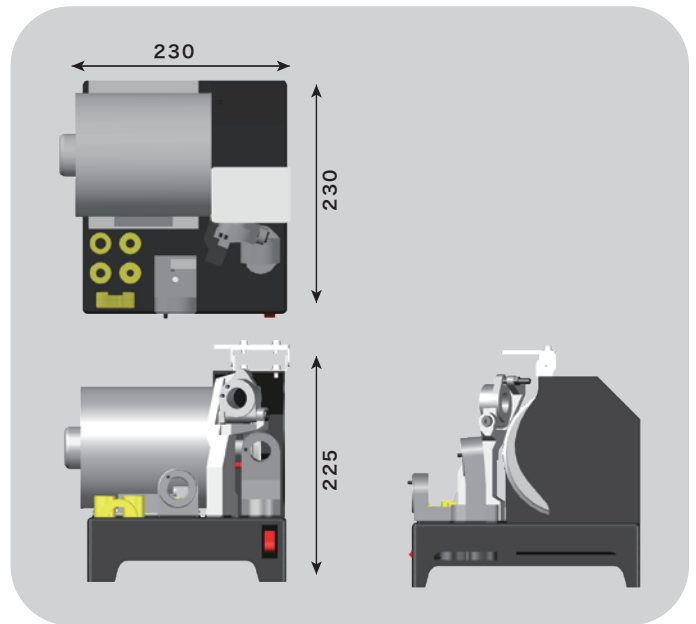

研磨範囲	φ6.5~φ10.0
砥石	CBN#170
モーター	65W
電源	AC100V 50/60Hz
重量	8kg
本体外形寸法	225W×218D×212H
付属品	・ホルダーパイプ (φ6.5・8.0・8.2・10.0) ・ホルダーリング ・六角レンチ

## ベルトサンダー不要! 月光金太郎

超々高張力鋼板用スポットカッター

型式 GK-KIN(φ8.2)(レギュラー:全長80mm)

GK-KIN150(φ8.2)(ロング:全長150mm) (推奨はS2000です)

### 切削例

切削鋼板:1600MPa

他社 :1穴~1.5穴

月光金太郎 :15穴~20穴(当社比)

・エアードリル推奨回転数 :1,000~1,200rpm

※ローケンS900、S1000でも  
一番研ぎのみで再研磨可能。



製造・販売元

BIC TOOL® CO.,LTD.  
株式会社ビック・ツール



お問い合わせのお電話は

Tel.0859-27-1231

http://www.bictool.com



本社/〒689-3553 鳥取県西伯郡日吉津村日吉津38  
お断りなく仕様等を変更することがありますのでご了承ください。

お問い合わせは・・・